



Производитель: Shenzhen Sunricher Technology CO., LTD.  
 Адрес производства: 3F, Bldg. E, Qihang Industrial Park, 1008  
 Songbai Road, Nanshan Dis., Shenzhen, China  
 По заказу: ООО ТПК «Вартон»  
 Адрес: город Москва, улица Дорогобужская, дом 14,  
 строение 6, Российская Федерация.  
 По всем техническим вопросам обращаться в службу  
 поддержки, по тел. 8-800-234-43-44  
 или на электронную почту support@awada.ru  
 Дата изготовления \_\_\_\_\_ .2025

## Паспорт

## КОНТРОЛЛЕР DALI DT8 ДЛЯ СВЕТОДИОДНОЙ ЛЕНТЫ

**DA2-DT8CT.0001-PCF0021**



## 1. НАЗНАЧЕНИЕ И ОБЛАСТЬ ПРИМЕНЕНИЯ

Контроллер является 5-канальным диммером с ШИМ выходом для управления мультицветной светодиодной лентой, имеет интерфейс управления DALI-2 с поддержкой команд DT8, DT6.

У контроллера 8 режимов для управления различными типами нагрузки: Tc, RGBWAF, XY, 2\*Tc, XY+Tc, RGB+Tc, XY+W (DT6). При наладке системы диммер как DALI устройство может быть настроен для одноадресного или многоадресного использования. Для питания диммера используется внешний источник питания с диапазоном напряжений от 12 В до 48 В.

## 2. ТЕХНИЧЕСКИЕ ХАРАКТЕРИСТИКИ

Напряжение питания	12-48В
Выходное напряжение	12-48В
Количество выходных каналов	5
Выходной ток	5×5А(12-36В)/5×3А(48В)
Выходная мощность	5х(60-180)Вт(12-36В)/5×144Вт(48В)
Выходной сигнал	PWM (постоянное выходное напряжение)
Интерфейс управления	DALI-2
Соответствие требованиям частот стандарта DALI (IEC 62386)	101,102,207,209
Ток потребления по шине DALI	2мА
Диапазон диммирования	0.1%-100%
Температура эксплуатации	20°C до +50°C
Степень защиты корпуса	IP20
Класс защиты	II
Размер (ДхШхВ)	170×59×29 мм

## 3. КОМПЛЕКТНОСТЬ

Контроллер DALI DT8 для светодиодной ленты (DA2-DT8CT.0001-PCF0021).....	1 шт.
Паспорт.....	1 шт.
Упаковка.....	1 шт.

## 4. ГАБАРИТНЫЕ РАЗМЕРЫ

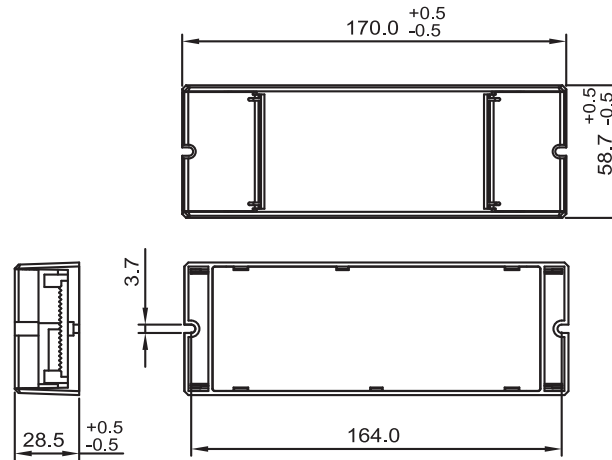

## 5. СХЕМА ПОДКЛЮЧЕНИЯ

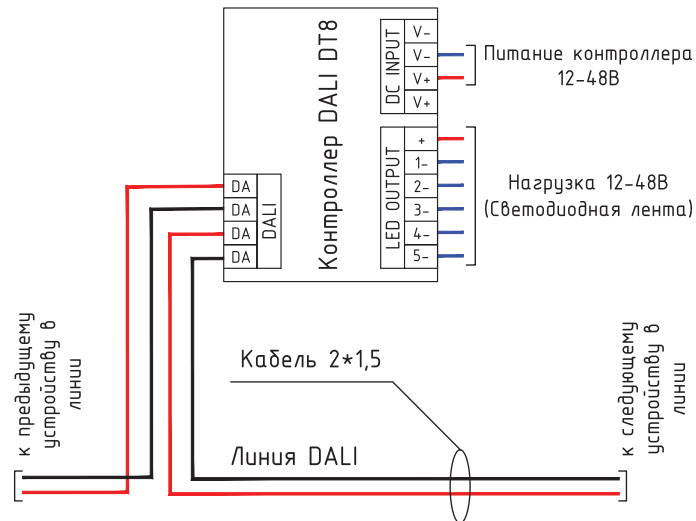

## 6. МЕРЫ БЕЗОПАСНОСТИ

- Монтаж и подключение устройства должны производиться квалифицированным персоналом, имеющим допуск для проведения электротехнических работ.
- Все работы по монтажу изделия необходимо производить только при отключенном напряжении питающей сети.

- После пребывания устройства в условиях предельных температур и высокой влажности его необходимо выдержать при температуре +20...+25°C и относительной влажности до 80% в течение 8 часов.

## 7. ГАРАНТИИ ИЗГОТОВИТЕЛЯ

- Изготовитель гарантирует исправную работу прибора при соблюдении условий транспортировки, хранения, монтажа и эксплуатации.
- Гарантийный срок эксплуатации — 60 месяцев со дня продажи.
- В случае выхода прибора из строя в период действия гарантийного срока, производитель обязуется осуществить его бесплатный ремонт.
- При направлении прибора в ремонт к нему в обязательном порядке необходимо приложить рекламационный акт с описанием выявленных дефектов и неисправностей.

## 8. ТРАНСПОРТИРОВАНИЕ

- Транспортирование прибора должно производиться в закрытом транспорте любого вида в индивидуальной или групповой упаковке.
- При транспортировании прибора тара должна быть надежно закреплена с соблюдением мер по защите от ударов и вибраций.

## 9. СЕРТИФИКАЦИЯ

- Вся продукция под ТМ Авада соответствует требованиям ТР ТС 020/2011 «Электромагнитная совместимость технических средств».
- Оборудование и комплектующие под ТМ Авада экологически безопасны, не требуют специальных условий и разрешений для утилизации, не относятся к опасным отходам.

## 10. СВЕДЕНИЯ ОБ УТИЛИЗАЦИИ

- Прибор не содержит драгметаллов.
- Порядок утилизации определяет организация, эксплуатирующая прибор.